

Mit digitalen Einstellknöpfen lassen sich hohe Ablesegenauigkeiten erreichen, und darüber hinaus werden Ablesefehler weitestgehend vermieden. Die Knöpfe der Reihe DAT - MCD - MCF sind dreistellig und wurden unter ergonomischen Gesichtspunkten entwickelt.

DAT

- Kugelgelagerte Ausführung
- Sichtfeld mit Linsenabdeckung (IP52)
- Lagertyp
- Stegfreier Drehknopf
- Ausführung mit Bremse

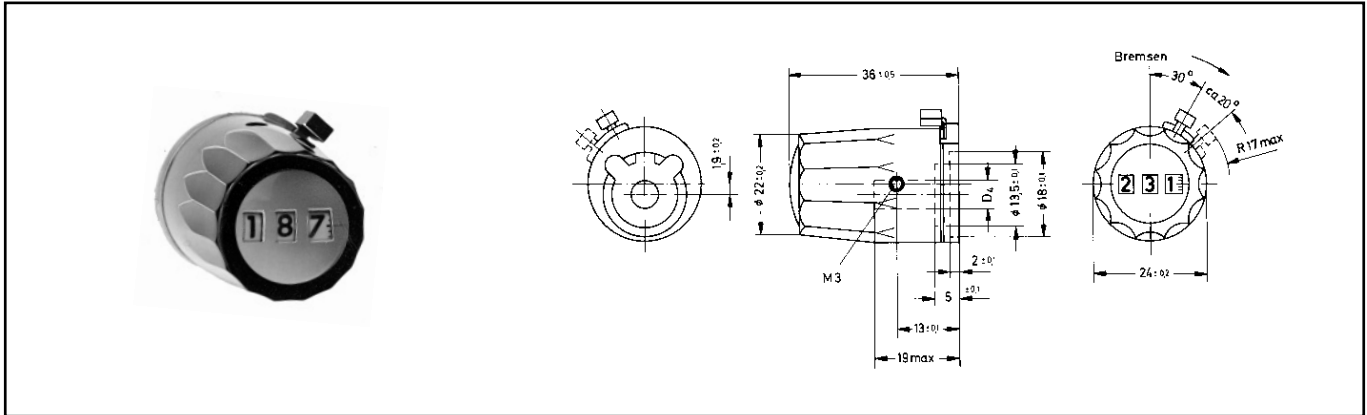

MCD / MCDK

- Knopf in die Frontplatte versenkt einsetzbar
- Sichtfeld mit Linsenabdeckung (IP52)
- Ausführung mit Bremse
- Geeignet für vorgefertigte Kombinationen
- Typ MCDK ohne Zierring
- Lagertyp

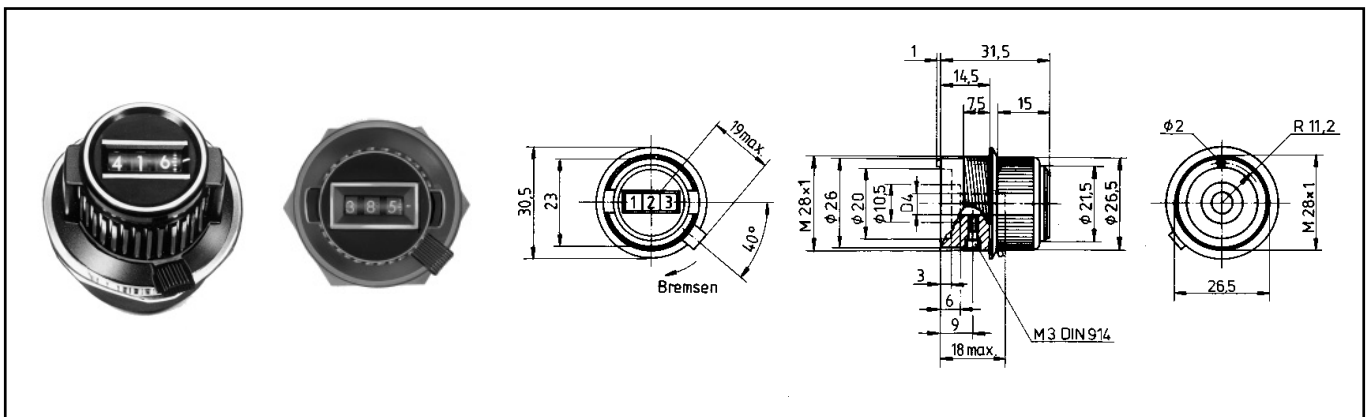

MCF / MCFK

- Knopf auf die Frontplatte aufgesetzt
- Geeignet für vorgefertigte Kombinationen
- Ausführung mit Bremse
- Typ MCFK ohne Zierring
- Sichtfeld mit Linsenabdeckung (IP52)
- Lagertyp

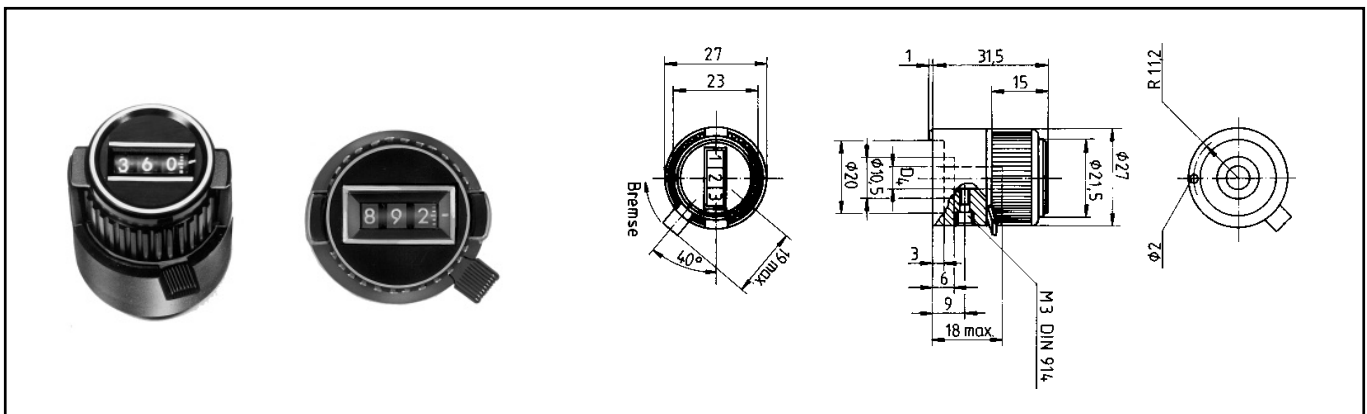

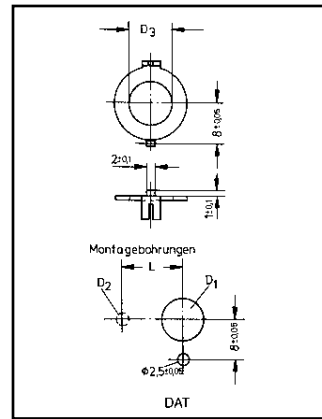
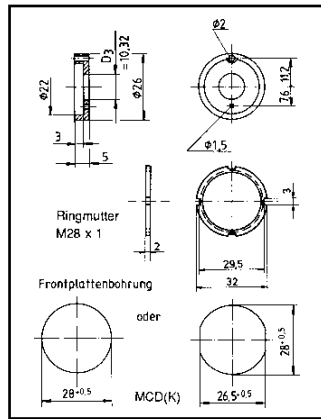
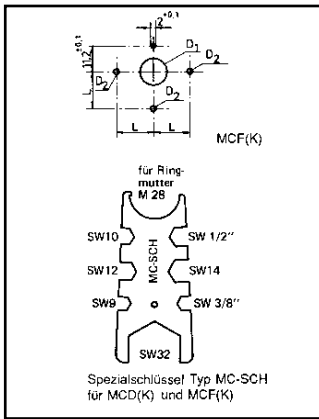

	Serie DAT				Serien MCD (K) und MCF (K)	
Aufzunehmende Achsen der MEGATRON-Potentiometer Bohrung D_4 des Knopfes	6,35 (mm)	6	4	3,17	6,35 (mm)	6
	$6,35^{+0,02}$	$6^{+0,02}$	$4^{+0,02}$	$3,17^{+0,02}$	$6,35^{+0,02}$	$6^{+0,02}$

Bohrung D_3 der Verdrehsicherung: abhängig vom verwendeten Potentiometergewinde bzw. der Spezialmutter bei Typ DAT
 D_2 und L entfallen bei Potentiometern ohne Verdrehschutzstift.

Montage DAT:

Bohrungen nach Zeichnungen vornehmen. Pot. auf Linksanschlag stellen und mit Verdrehsicherung und Spezialmutter auf der Frontplatte befestigen. Knopf auf 000 stellen, auf die Achse schieben und befestigen.

Montage MCD und MCF und MCD(K) und MCF(K): siehe Zeichnung

(Bitte sprechen Sie mit uns, wenn Sie irgendwelche Schwierigkeiten bei der Montage erwarten!)

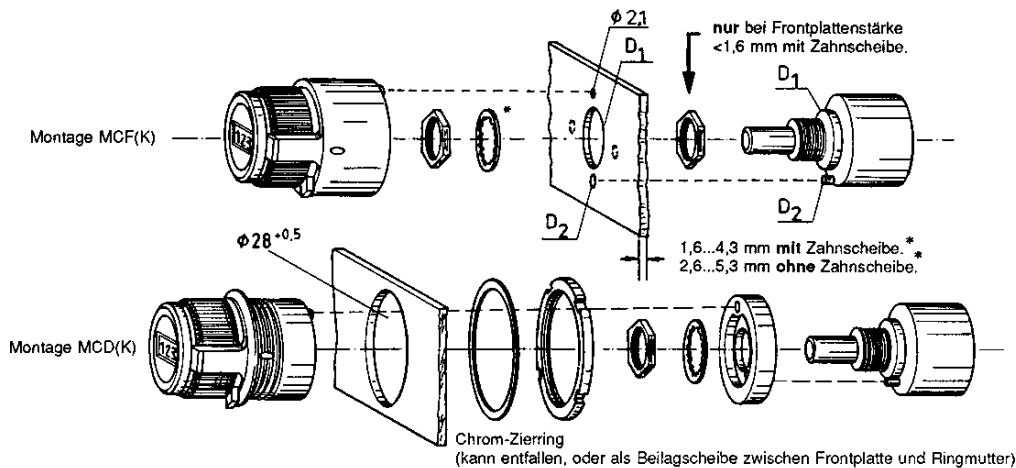

Mechanische Werte	DAT	MCD (K)	MCF (K)
geeignet für Achsen- \varnothing (mm)	6,35 - 6 - 4 - 3,17	6,35 - 6	6,35 - 6
Einstellbereich	10 Umdrehungen: 000...001 (999... 000) im Uhrzeigersinn 5 Umdrehungen: 000...500 im Uhrzeigersinn 5 Umdrehungen: 000...300 im Uhrzeigersinn		
Auflösung	1 Digit (Einerintervall = Winkel $3,6^\circ = 0,01$ Umdrehungen)		
Einstellgenauigkeit	praktisch besteht Spielfreiheit zwischen Potentiometerachse und den Zahlen		
Achslängen über Frontplatte (mm)	max. 19, min. 14	max. 18, min. 11	max. 18, min. 11
Montageart	Knopf auf Pot.-Achse	Knopf versenkt	Knopf auf Pot.-Achse
Bremse vorhanden	ja	ja	ja
Bremshebelbetätigung, typ.	20 N	20 N	20 N
Bremsmoment, typ.	12 Ncm	10 Ncm	10 Ncm
Betriebsmoment Knopf, typ.	1 Ncm	1 Ncm	1 Ncm
Lebensdauer, typ. (Umdrehungen)	2×10^6	2×10^6	2×10^6
max. Drehgeschwindigkeit (min^{-1})	60	40	40
Materialien: Knopf, Zahlenralle	GF-Polyamid	GF-Polyamid	GF-Polyamid
Basisteil	Zink-Druckguß	GF-Polyamid	GF-Polyamid
Montagekleinteile		im Lieferumfang	
Farben: Gehäuse	Grau (G) oder Schwarz (S)	Schwarz (S)	Schwarz (S)
Zahlenrolle	weiß, schwarze Zahlen	schwarz, weiße Zahlen	schwarz, weiße Zahlen
Gewicht (Masse)	ca. 60 g	ca. 30 g	ca. 30 g
Betriebstemperaturbereich		alle Typen -30°C bis $+85^\circ\text{C}$	